

РГК200.001.006

$\sqrt{Ra\ 6,3}$ (✓)

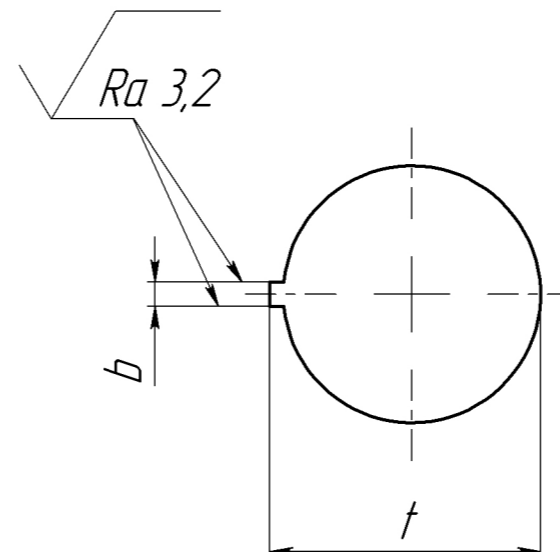
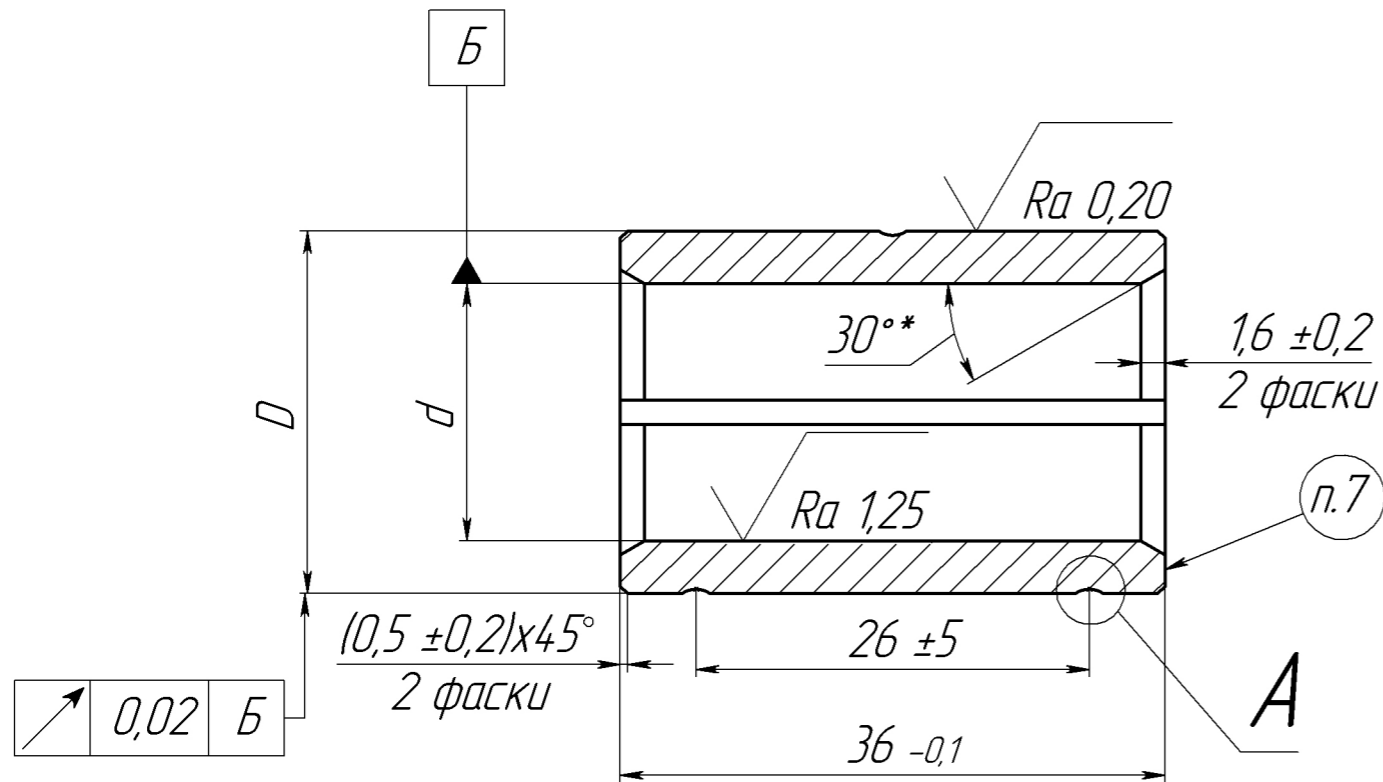

A (4 : 1)

R15...25*
Винтовая канавка по всей длине

| Обозначение | d E9, мм | D, мм | b мм | t, мм | Масса, кг |
|----------------|------------------------------|---------------------------|-----------------------|---------------|-----------|
| РГК200.001.006 | $\phi\ 17^{+0,075}_{+0,032}$ | $\phi\ 24^{-0,1}_{-0,16}$ | $1,6^{+0,12}_{+0,06}$ | $17,9^{+0,4}$ | 0,158 |
| -01 | $\phi\ 20^{+0,092}_{+0,040}$ | $\phi\ 28^{-0,1}_{-0,16}$ | $1,6^{+0,12}_{+0,06}$ | $20,9^{+0,4}$ | 0,193 |
| -02 | $\phi\ 22^{+0,092}_{+0,040}$ | $\phi\ 28^{-0,1}_{-0,16}$ | $2,0^{+0,12}_{+0,06}$ | $23^{+0,4}$ | 0,165 |
| -03 | $\phi\ 25^{+0,092}_{+0,040}$ | $\phi\ 33^{-0,1}_{-0,16}$ | $2,0^{+0,12}_{+0,06}$ | $26^{+0,4}$ | 0,150 |

1. Материал-заменитель: ВК8-В, ВК15 ГОСТ 3882-74.
2. Остаточная пористость не более 0,2%. Размеры отдельных пор не более 0,15 м. Скопление крупных пор не допускается.
3. * Размеры обеспечиваются инструментом.
4. H12, h12, $\pm t/2$, AT₀ 16/2.
5. Клеймить на бирке.
6. Допускается изготовление без винтовой канавки.
7. Маркировка завода-изготовителя.

| РГК200.001.006 | | | | |
|-----------------------------|------|----------|-------------|----------|
| Изм. | Лист | № докум. | Подп. | Дата |
| Разраб. | | | | |
| Проб. | | | | |
| Т. контр. | | | | |
| Н. контр. | | | | |
| Утв. | | | | |
| Втулка защитная | | | | |
| | | Лит. | Масса | Масштаб |
| | | | См. таблицу | 2:1 |
| | | | Лист | Листов 1 |
| СНВ ТУ1967-001-44990-972-03 | | | | |

Перв. примен.

Справ. №

Подп. и дата

Инд. № дубл.

Взам. инд. №

Подп. и дата

Инд. № подл.