

ГОД.110000.003

✓ Ra 6,3

Перв. примен.
ГОД.110000.000

Справ. №
ЛСК.30124.1012

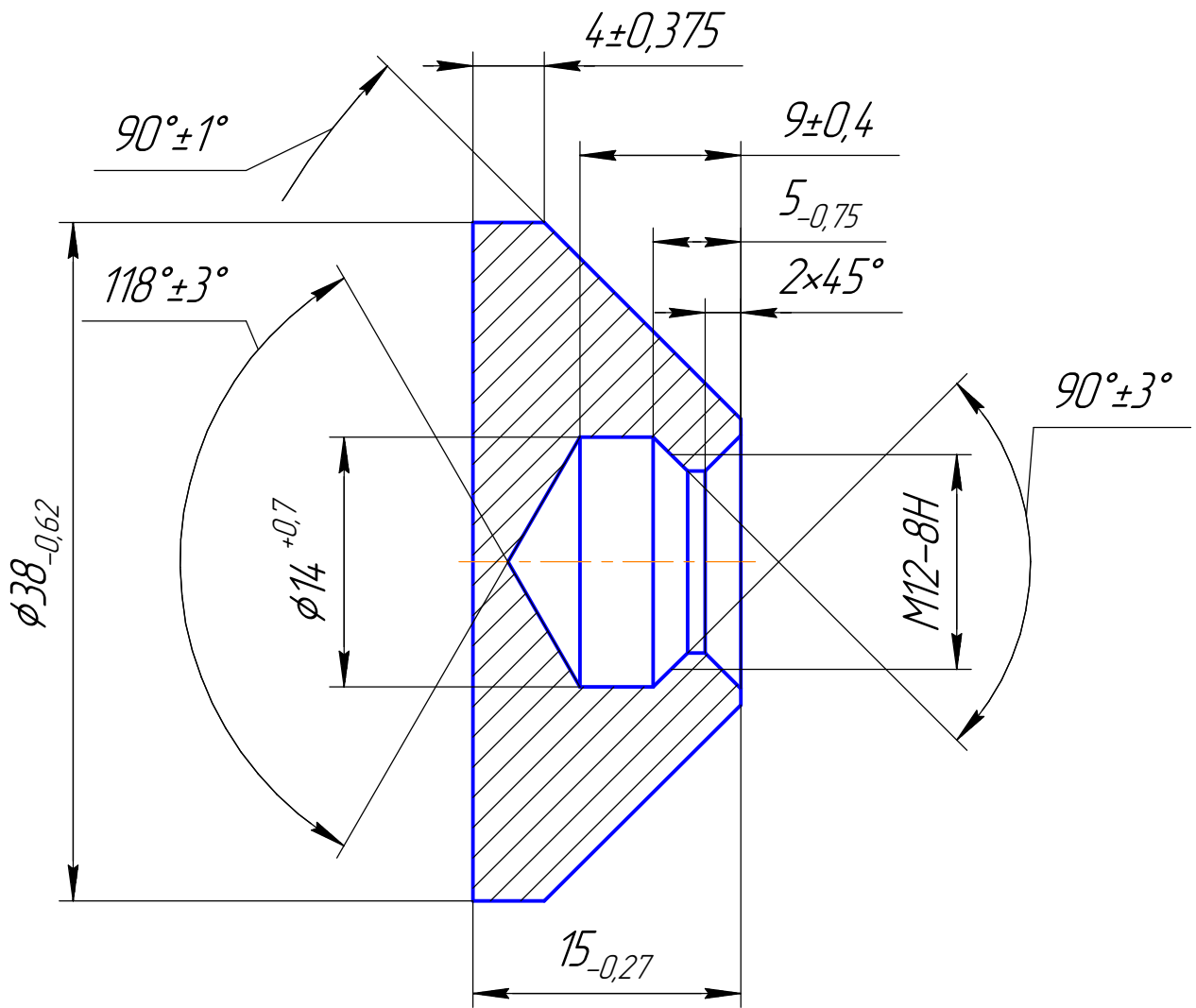

1. 28...32 HRC.
2. Покрытие: Хим. Окс. прм.
3. Остальные Т.Т. ОСТ4ГО.070.014.

Подп. и дата

Инд. № дробл.

Взам. инв. №

Подп. и дата

Инд. № подл.

ГОД.110000.003

Изм.	Лист	№ докум.	Подп.	Дата
Разраб.				
Пров.				
Т.контр.				
И.контр.				
Утв.				

Пятка

Лит.	Масса	Масштаб
	0,076кг	2,5:1
Лист	Листов	1

Сталь 35...50 ГОСТ1050-88