

√ Ra 12,5 (√)

Т07.100000.008

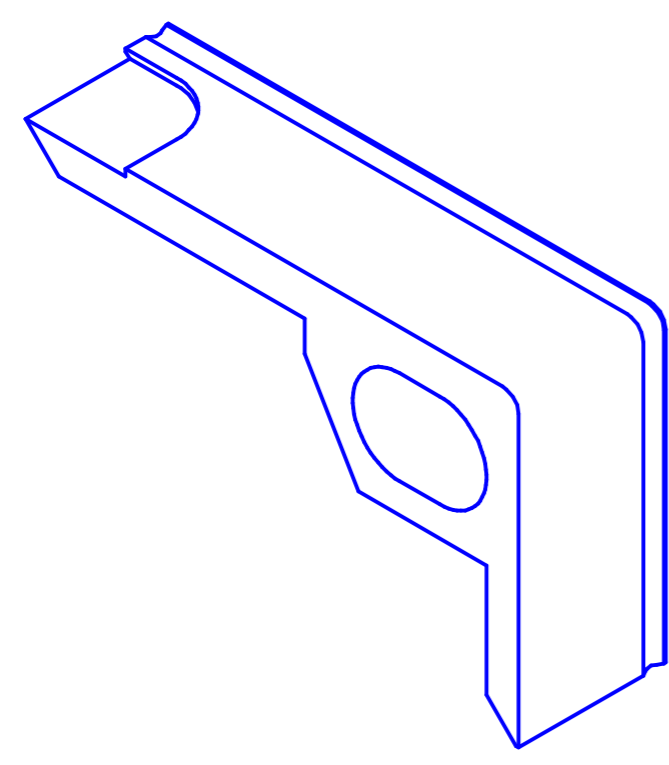
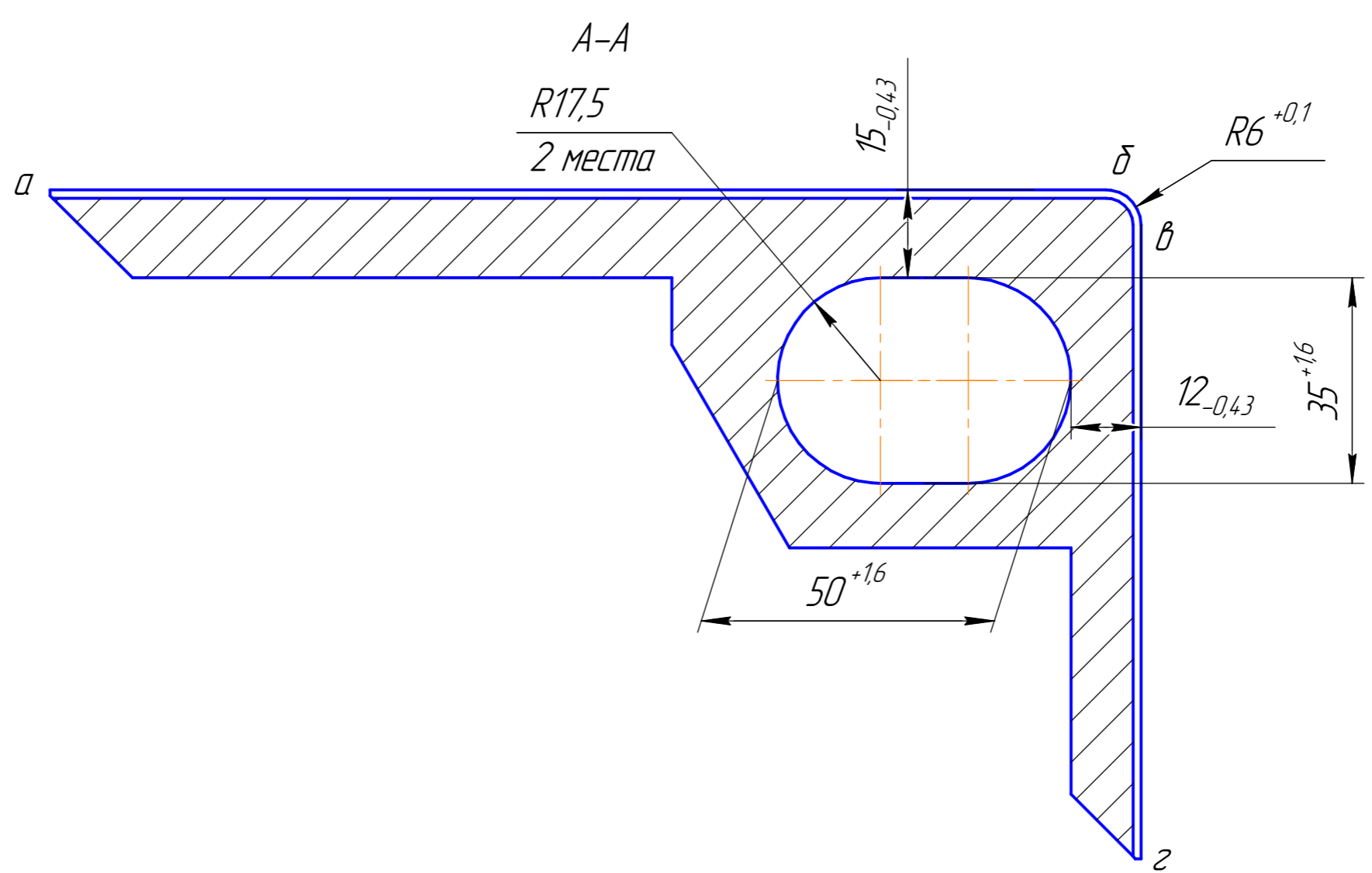
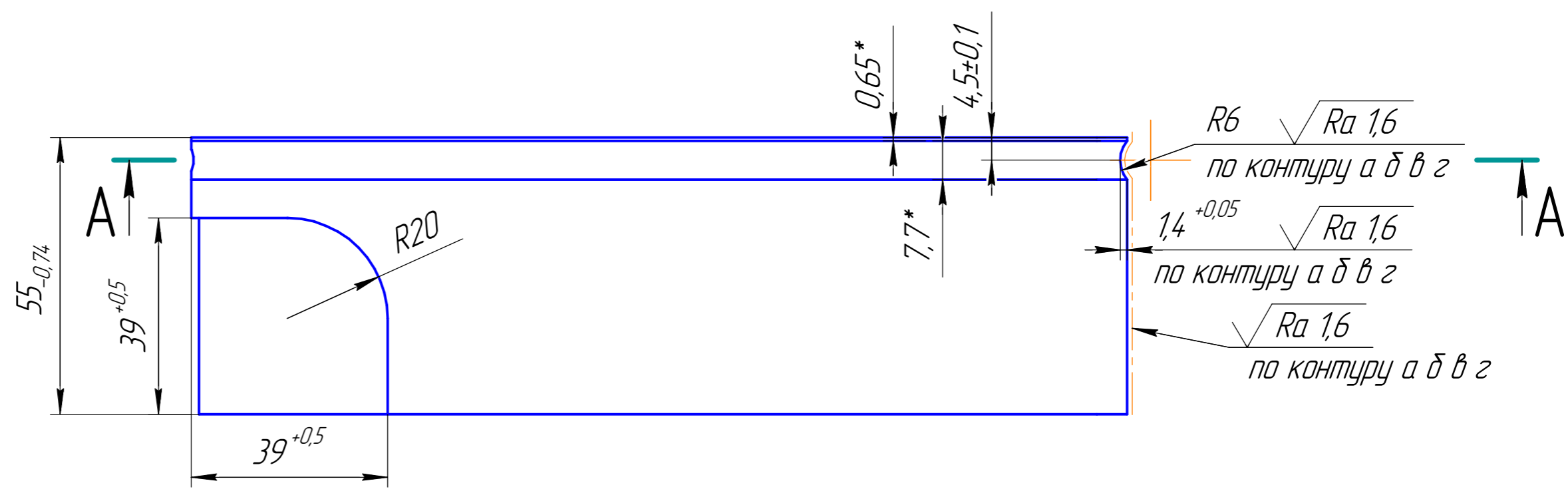
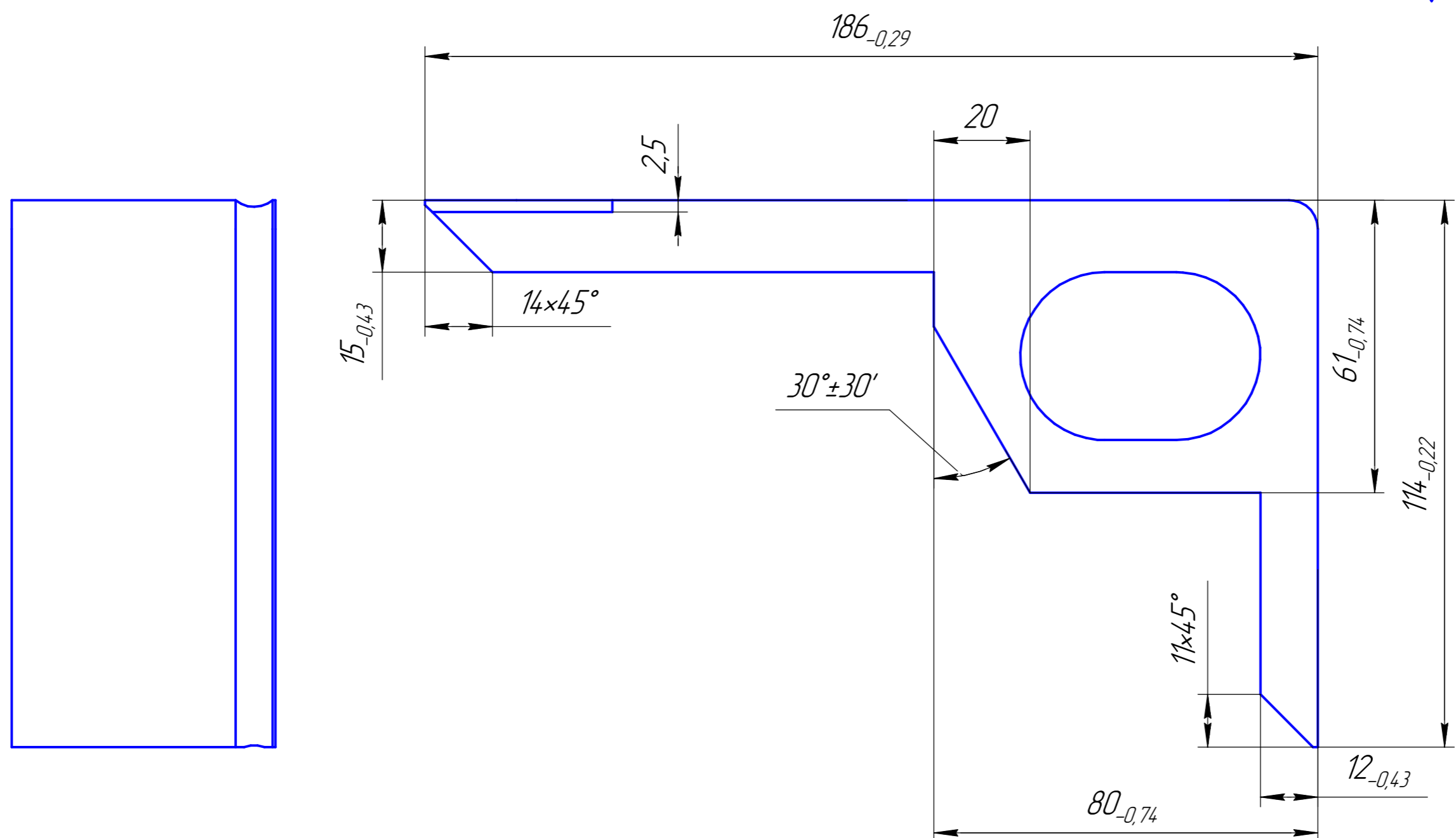

- 1. *Размеры для справок.
- 2. Остальные Т.Т. ОСТ4ГО.070.014.

Изм. №	Подп.	и дата	Взам. инв. №	Инд. № д/дн.	Подп.	и дата	Справ. №	ЛСК.30124.1012	Перв. примен.	Т07.100000.000
--------	-------	--------	--------------	--------------	-------	--------	----------	----------------	---------------	----------------

				Т07.100000.008				
Изм.	Лист	№ докум.	Подп.	Дата	Угол 8	Лит.	Масса	Масштаб
Разраб.							2,146кг	1:1
Проб.						Лист	Листов	1
Т.контр.								
Н.контр.					Сталь 20..50 ГОСТ1050-88			
Утв.								