

√ Ra 12,5 (√)

Т07.100000.005

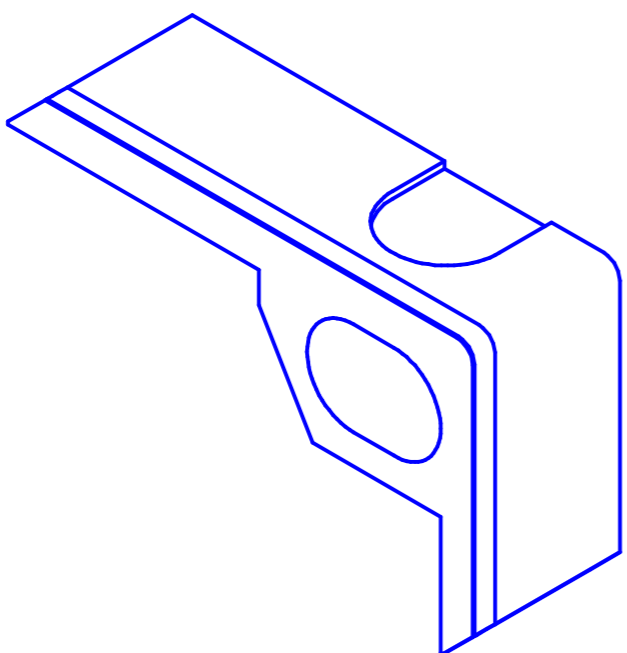
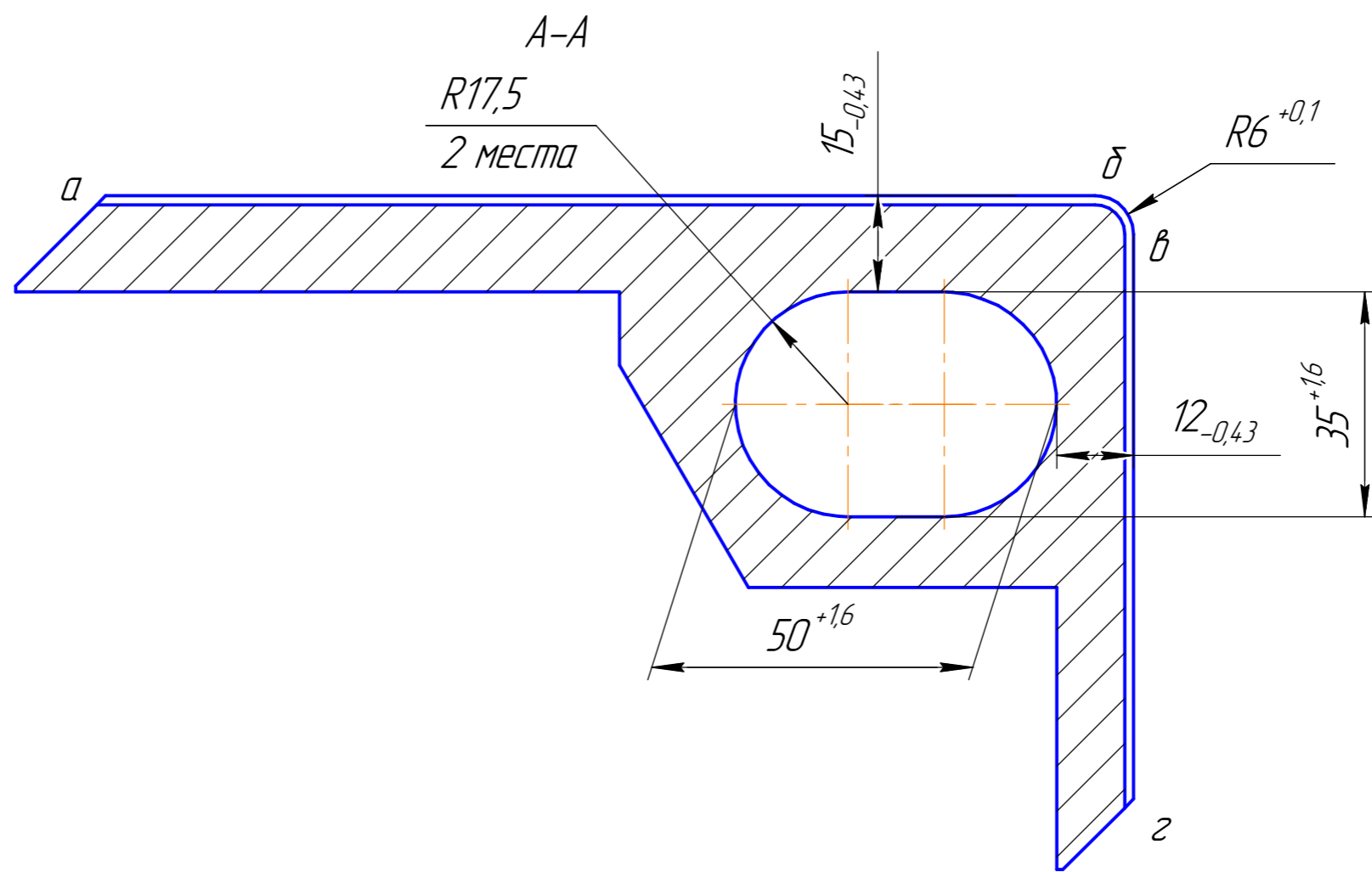
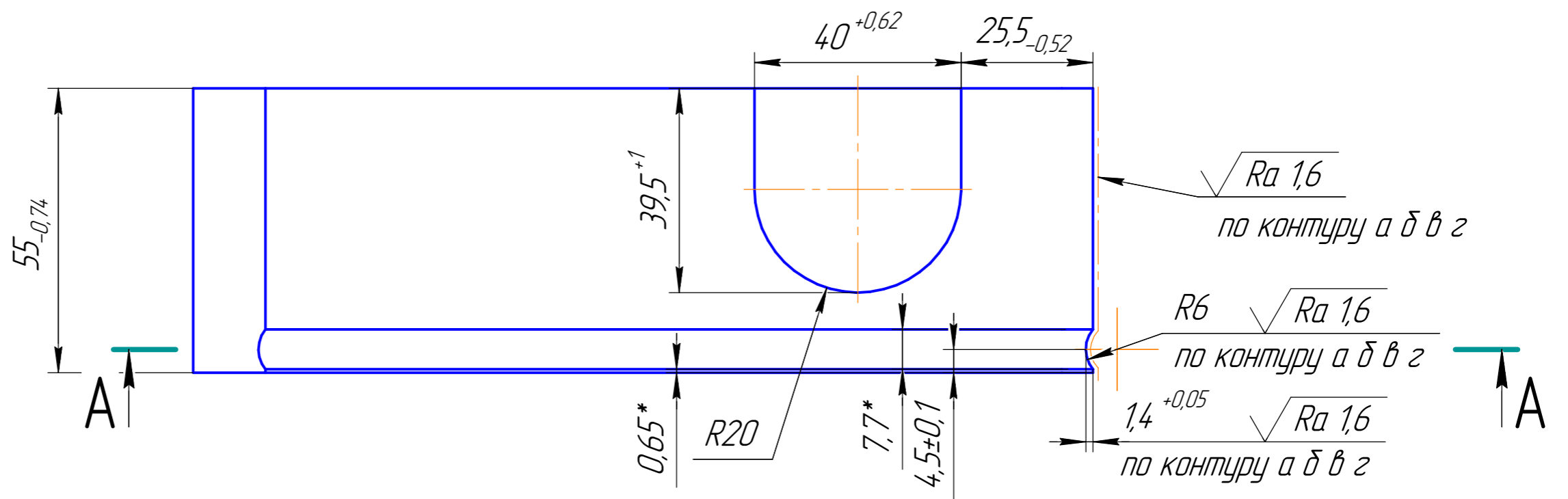
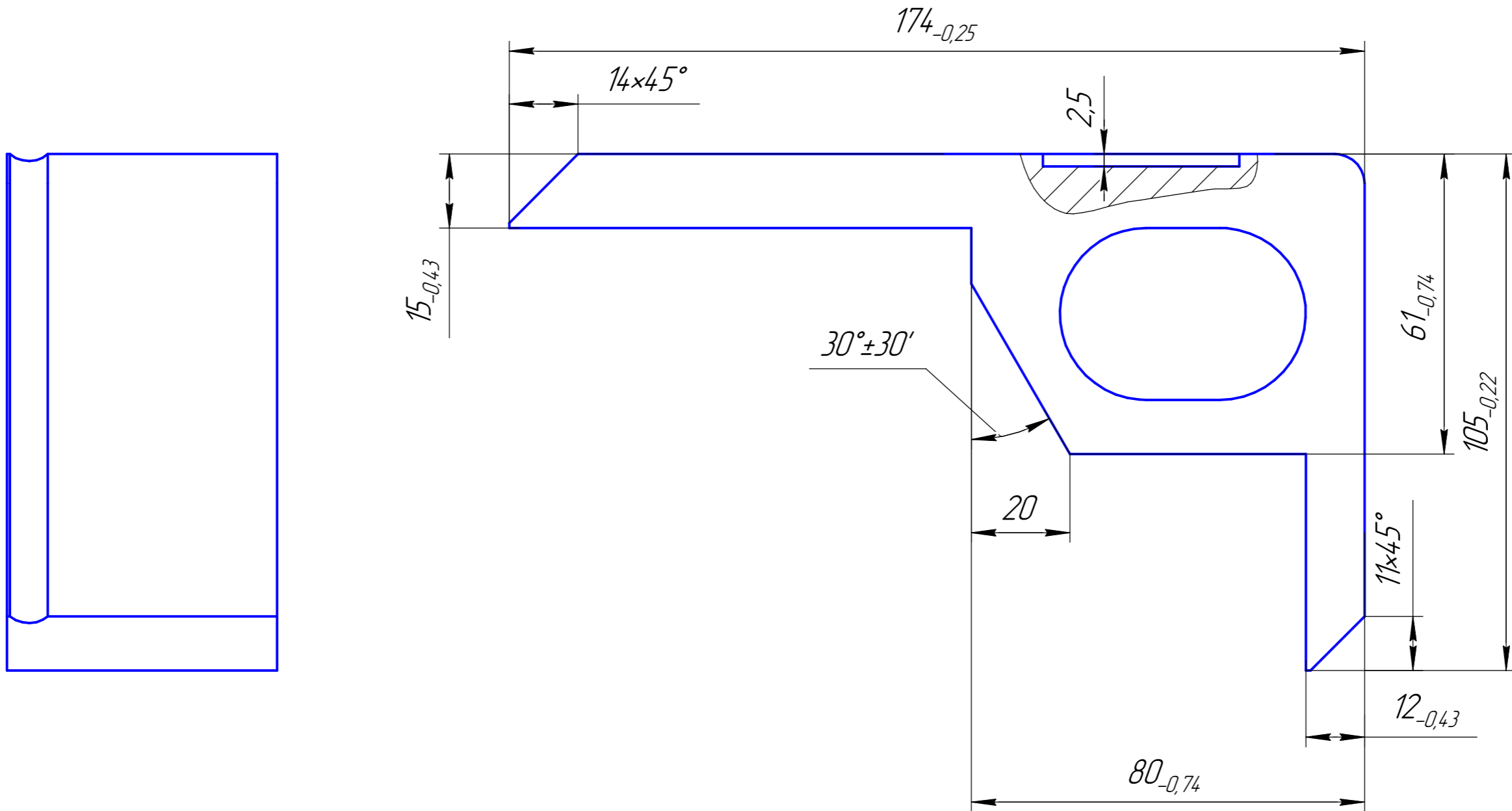

- *Размеры для справок.
- Остальные Т.Т. ОСТ4ГО.070.014.

Изм. №	Подп. и дата	Изм. №	Подп. и дата	Изм. №	Подп. и дата
Изм. №	Подп. и дата	Изм. №	Подп. и дата	Изм. №	Подп. и дата
Изм. №	Подп. и дата	Изм. №	Подп. и дата	Изм. №	Подп. и дата
Изм. №	Подп. и дата	Изм. №	Подп. и дата	Изм. №	Подп. и дата
Изм. №	Подп. и дата	Изм. №	Подп. и дата	Изм. №	Подп. и дата

Т07.100000.005				Лист	Масса	Масштаб
Изм. Лист	№ докум.	Подп.	Дата		2,025кг	1:1
Разраб.				Лист	Листов	1
Проб.				Сталь 20..50 ГОСТ1050-88		
Т.контр.				Копировал		
Н.контр.				Формат А2		
Утв.						

Перв. примен.
Т07.100000.000

Справ. №
ЛСК.30124.1012