

## Техническое задание на изготовление от 13.01.2016г.

Бункер объемом 1,5 м<sup>3</sup>.

### 1. Предмет заказа.

Предметом заказа является бункер.

- Объем – 1,5 м<sup>3</sup>.
- Бункер требуется оснастить выгрузным шнеком.
- Сырье – мясокостная смесь с зерновым наполнителем.

### 2. Примерный внешний вид.



Рис. 1

### 3. Количество.

Количество - 1 (один).

Потребность в таких и подобных бункерах постоянная – до 50 шт. в год.

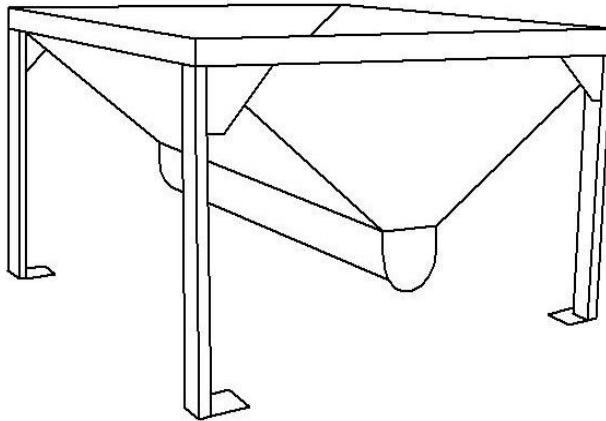
### 4. Технические требования.

Используемое электрооборудование должно быть изготовлено не ранее 2014г. выпуска.

Конструкция бункера должна предусматривать вертикальную выгрузку сырья на расстоянии 500 мм от поверхности пола (см. рис.2).

- Окраска оборудования: - основной цвет Ral 4006;
  - дополнительный Ral 9006.
- Внутренняя поверхность бункера – окраска или грунтовка в заданный цвет.



Рис. 2

5. Порядок приемки.

Приемка изделия происходит на складе Заказчика.

6. Коммерческие условия, которые необходимо указать в предложении и на основании которых принимается решение:

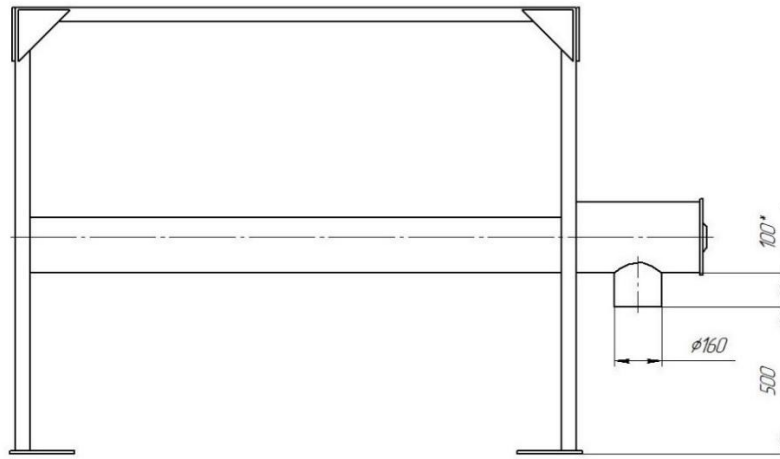
- Цена
- Срок изготовления
- Условия платежа (желательна оплата после поставки)

7. Дополнительные условия, влияющие на принятие решения:

- Полнота выполнения условий технического задания
- Возможность доставки изделия до склада Заказчика за счет Исполнителя.