

## Техническое задание

**Заказчик:** Общество с ограниченной ответственностью  
ПРОИЗВОДСТВЕННО - КОММЕРЧЕСКАЯ ФИРМА «РУСБУРКОМ»

**Исходные данные:** Необходимо изготовить несколько партий деталей, в строгом соответствии с чертежами №1 и №2. Общее количество деталей 500 комплектов. Стоимость изготовления одного комплекта составляет 450 рублей с НДС.

Генеральный директор



Д.В.Чернышев

Чертеж № 1

70-07-90-70  
02-06-20-02

Резьба 3-50  
ГОСТ 7918-75

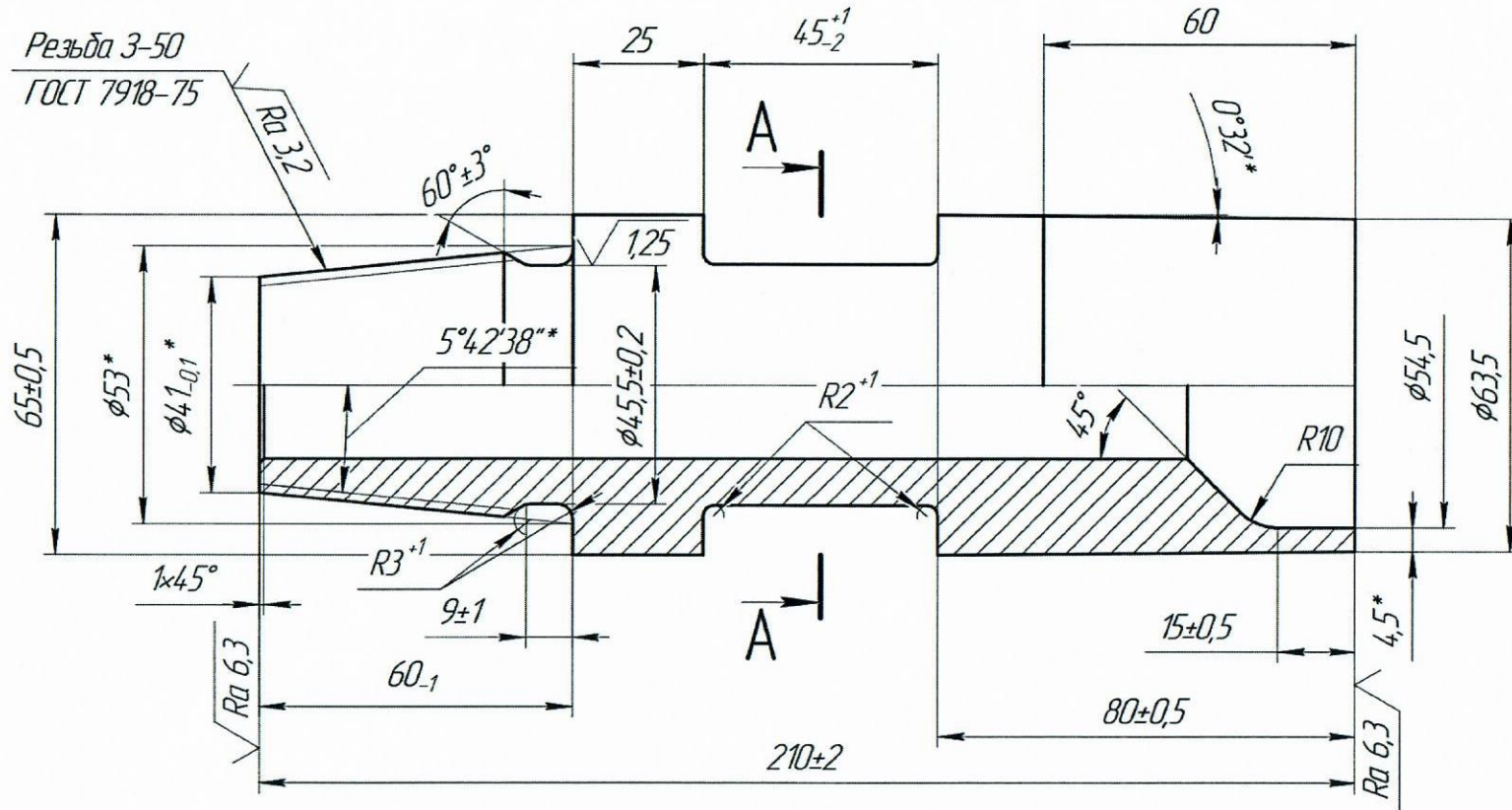

$\sqrt{Ra 6,3 (\sqrt{1})}$

A-A

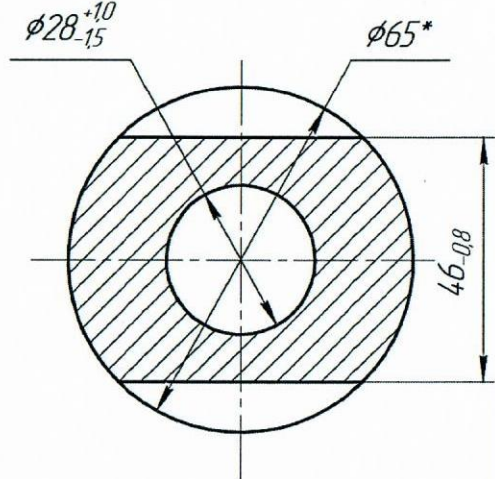

Листов примен.

Справ. №

Подп. и дата

Инв. № дробл.

Взам инв. №

Подп. и дата

Инв. № подл.

ГЕНЕРАЛЬНЫЙ ДИРЕКТОР  
Чернышев Д.В.



5. Резьба 3-50 - ТВЧ на глубину 33,50мм, HRC≥ 49,57. После обработки подвергнуть низкому отпуску или операции его заменяющей.

- \*Размеры для справок
- Неуказанные предельные отклонения: H14, h14, ± IT14
- HRC3 32..38.
- Наружная поверхность ниппеля - ТВЧ на глубину 15,20мм, HRC≥49,5

				02-06-20-02		
Изм./Лист	№ докум.	Подп.	Дата	Лист	Масса	Масштаб
Разраб.					3,08	1:1
Проб.				Лист	Листов	1
Т.контр.				Сталь 40X ГОСТ 4543-2016		
Н.контр.						
Утв.						

Чертеж №2

10-07-90-70  
02-06-20-01

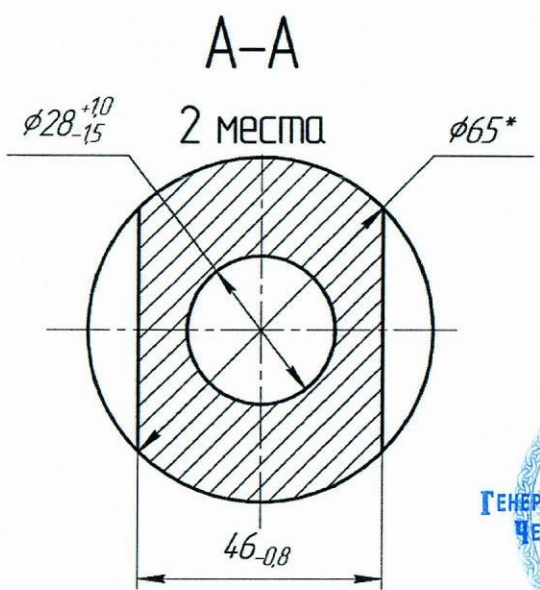
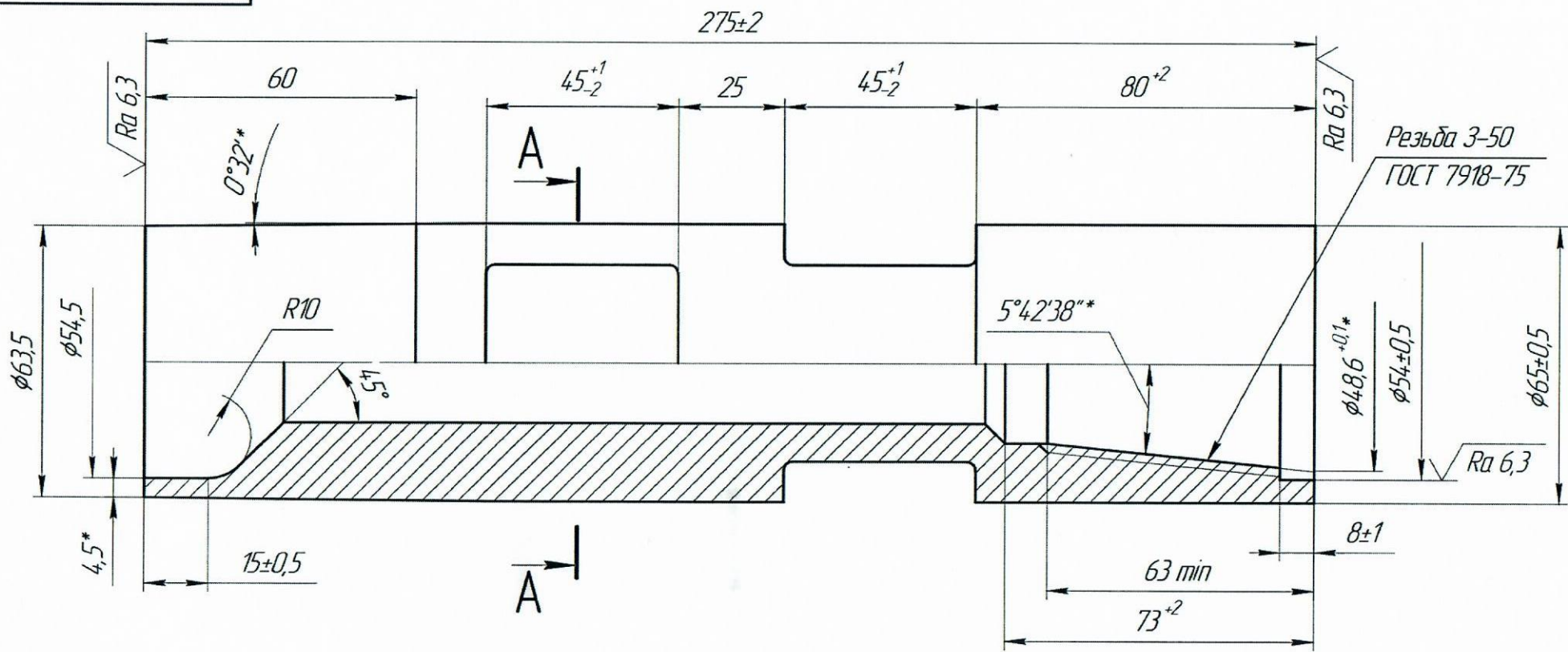

- \*Размеры для справок.
- Неуказанные предельные отклонения: H14, h14, ± IT14/2.
- HRC3 32...38.
- Наружная поверхность муфты - ТВЧ на глубину 1,5...2,0мм, HRC3≥4,9,5.
- Резьба 3-50 - ТВЧ на глубину 3,3...5,0мм, HRC3 49...57. После обработки подвергнуть низкому отпуску или операции его заменяющей.



				02-06-20-01		
Изм./Лист	№ докум.	Подп.	Дата	Лист	Масса	Масштаб
Разраб.					4,51	1:1
Проб.				Лист	Листов	1
Т.контр.				Сталь 40Х ГОСТ 4543-2016		
Н.контр.						
Утв.						

Листов, примен.  
Справ. №  
Лист и дата  
Ил. № докум.  
Взам. инв. №  
Лист и дата  
Ил. № подл.