

Восстановлен с подпенника

Верно: Тучин 6.07.82

211 УЧ55Л

Восстановленный подпенник №1

Чистота год	1/4 отличное
Тем. обл.	НРС 27...34
Покрытие	Указано

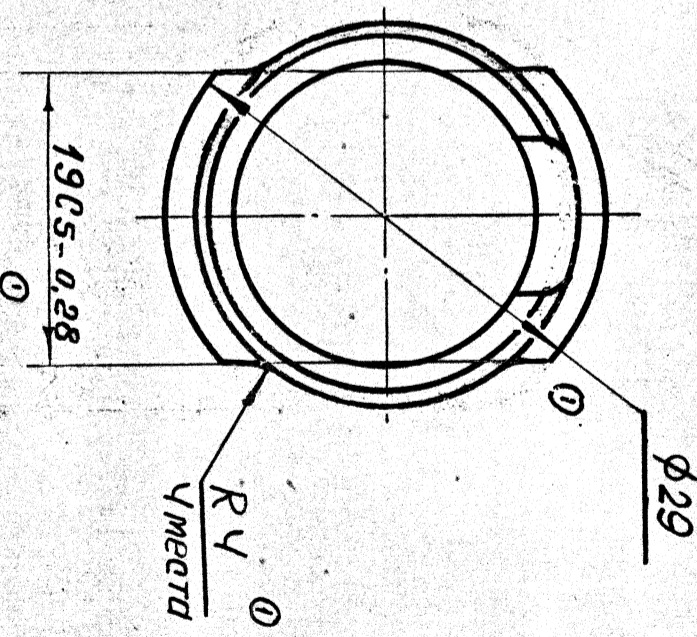
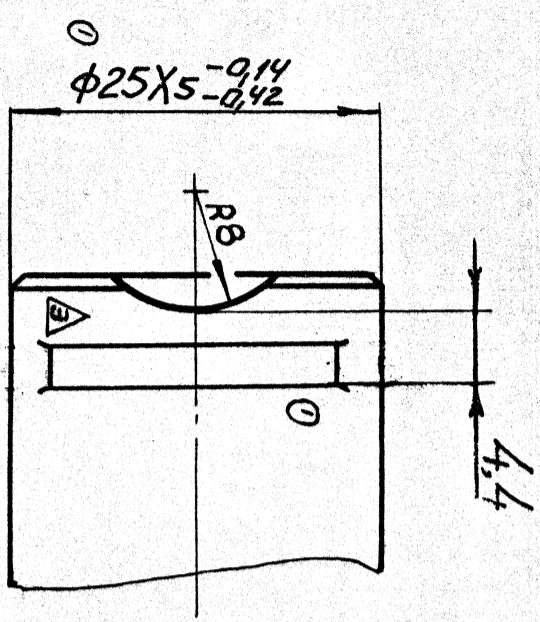
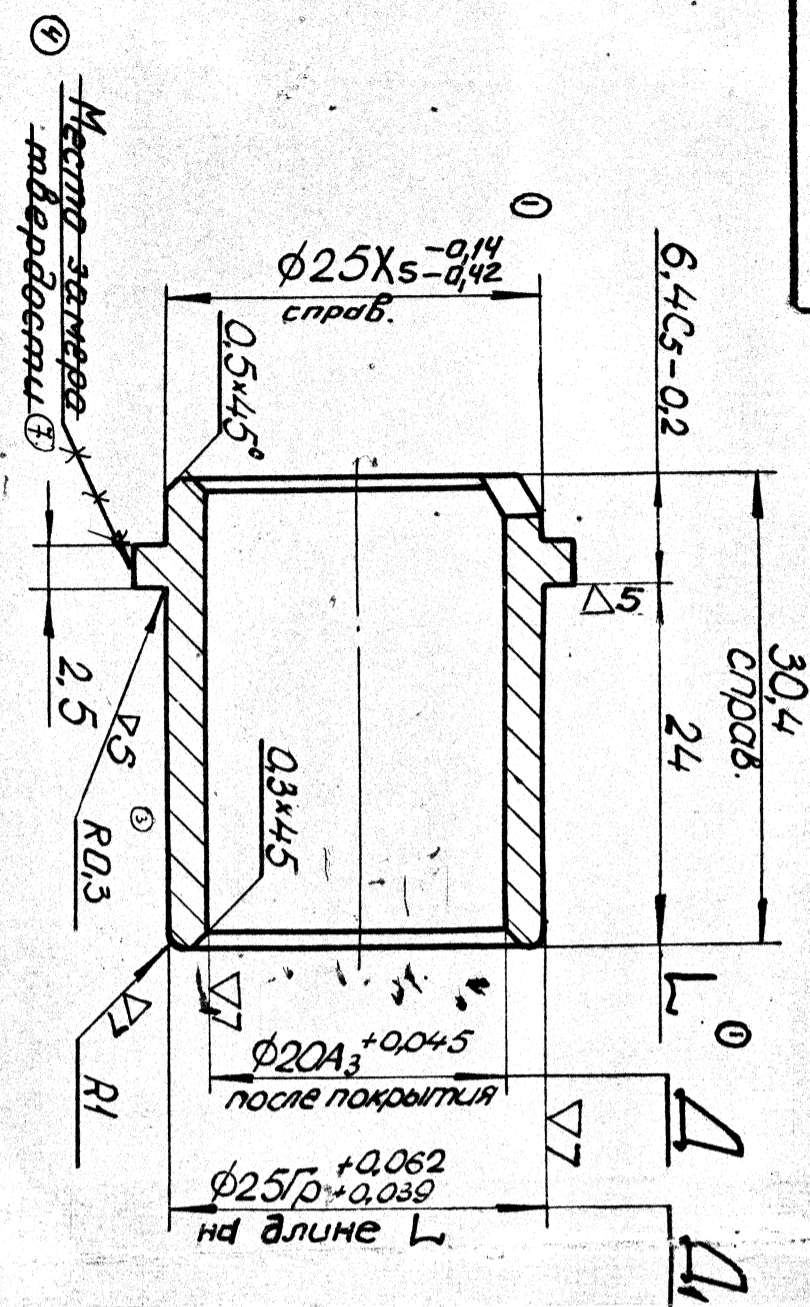

- 4. Проверить на магнитном дефектоскопе.
- 5. Грунта контроля ЗОСТУ 00021-78. На образце свидетеле.

- 1 Допуски на свободные размеры - по 722АТ.
- 2 Бюение поверхности Д, относительно поверхности Д - не более 0,025мм. Допускается доводка поверхности Д после заресовки втулки в корпусе ГУ54А.171.
- 3 Поверхности Д перед хромированием - Спел хроми - КД3-6
- 4 Диаметр поверхности КД3-6 - 24,42±0,24 мм. Диаметр поверхности Д перед хромированием - 24,00±0,006 мм. Диаметр поверхности Д после хромирования - 24,00±0,006 мм. Диаметр поверхности Д после хромирования - 24,00±0,006 мм.
- 5. З. 305-84. Колл - 28.05.84, 8:1; 157-87. Колл - 6.03.84.

Инв. № подлин.	Подп. и дата	Взам. инв. №	Инв. № докум.	Подп. и дата
Г13316	30.07.82	ВНОВЬ	15637	30.05.84

№	ВУ	В51-83	Д	17783	1	ГУ54А.170		
5	84.2371-80	Г	10.9.80			К сборочному	292.000172.0.00	
4	84.2007-80	Д	18.8.80					
3	84.35807-80	К	0.5.80					
2	84.18443	Л	18.04.84					
1	ИД	И	28.05.84					
Изм.	Кол.	ИЗМЕН.	ИЗМЕН.					
Констр.	Д	Л	Л					
Проверка	К	Л	Л					
Исп. Обр.	Л	Л	Л					
Тех.нар.	Л	Л	Л					
Корп.нар.	Л	Л	Л					
Исп. КБ	Л	Л	Л					
Втулка							Листов	2:1
Сталь 30Х17С4-С11							Лист	Листов: 1
КБ-1								

Копир. 3учета

Ф-м 12